

fig. 6



Step 5

Place Back assembly onto the Leg assembly by sitting it into the notches in the Sides (#13). Before attaching with 2 wood screws (#14), ensure that Bottom Back Support (#4) is flush with the edge of the Sides (#13) and does not overhang (fig. 6).

5^e étape

Mettre le dossier sur les encoches des montants latéraux (n° 13). Avant de fixer le dossier avec deux vis à bois (n° 14), s'assurer que le support inférieur du dossier (n° 4) ne dépasse pas des montants latéraux (n° 13) (fig. 6)

fig. 7

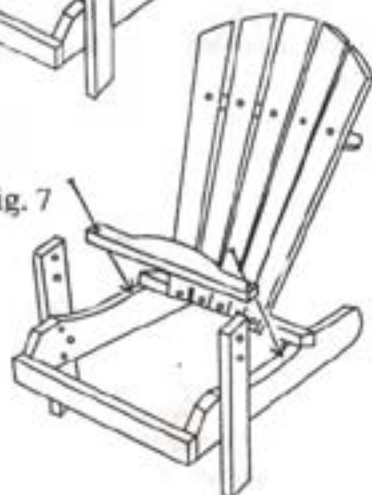

Step 6

Set the Comfort Slat (#5) in front of the Back assembly on the Sides (#13). Slide it as closely as possible to the back assembly without touching back. Ensure that it is parallel to the Front Slat (#2). Fasten back assembly with 2 wood screws (fig. 7).

6^e étape

Mettre la planche à bord courbé (n° 5) sur les montants latéraux (n° 13), juste devant le dossier. Elle doit être aussi près que possible du dossier sans toutefois y toucher. S'assurer qu'elle est parallèle à la planche avant (n° 2), puis la fixer en place avec deux vis à bois (n° 14) (fig. 7).

fig. 8

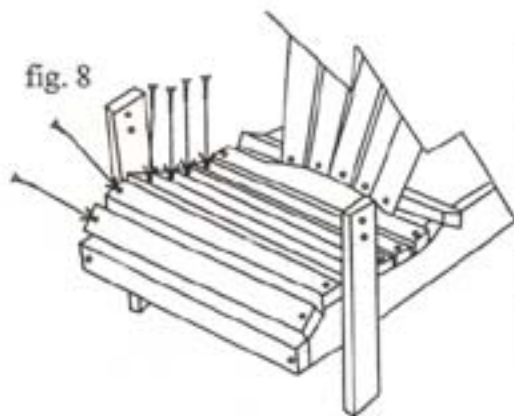

Step 7

Place the 6 Seat Slats (#3) on the Sides (#13) between the Front Slat (#2) and the Comfort Slat (#5). Space them out evenly and fasten with 12 wood screws (#14) (fig. 8).

7^e étape

Mettre les six planches du siège (n° 3) sur les montants latéraux (n° 13) et les espacer également entre la planche avant (n° 2) et la planche à bord courbé (n° 5). Fixer chacune des planches aux montants latéraux avec deux vis à bois (n° 14) (fig. 8).

fig. 9



Step 8

Attach the top of the Struts (#1) to the underside of the Top Back Support (#6) using 1 wood screw (#14) per Strut. Ensure that Struts do not jut out past the edge of the Top Back Support. Attach the bottom of the Struts to the insides of the Sides using 1 wood screw per Strut (do not apply any glue to the joints at this point) (fig. 9).

8^e étape

Fixer chacun des montants verticaux (n° 1) au dessous du support supérieur du dossier (n° 6) à l'aide d'une vis à bois (n° 14). S'assurer que les montants verticaux sont affleurants avec le bord du support supérieur du dossier. Avec deux vis à bois, fixer le bas de chacun des montants verticaux à la face interne du support latéral correspondant (ne pas mettre de colle pour l'instant) (fig. 9).